

# ERSATZTEILLISTE - BANDFÖRDERER, 230V



DE-07.01.19

POS.NR.	BESCHREIBUNG	ART. NR.	POS.NR.	BESCHREIBUNG	ART.NR.
1	Alu. Gestell .....	XX01	23	CE Stromstecker, 230V, Eingang.....	BC023
	— Bitte spezifizieren 2.0 M - 3.3 M - 4.5 M - 6.0 M - 8.0 M		24	CE Stromstecker, 230V, Ausgang, beim Motor .....	BC024
2	Edelstahl Tablett, Modul 1.....	BC002-1**	25	Anschlusskasten am Motorende .....	BC025
	Edelstahl Tablett, Modul 2 .....	BC002-2**	26	Motor.....	XX26
	Verstärkungstablett* .....	BC002-3**		— Bitte spezifizieren 2.0 M - 3.3 M - 4.5 M - 6.0 M - 8.0 M	
	— Bitte spezifizieren 2.0 M - 3.3 M - 4.5 M - 6.0 M - 8.0 M		27	Hinterer Rolle (Alu.) .....	BC027
3	PVC-Seitenleiste (8 x 55 mm), 1 Seite.....	XX03	28	PVC-Band .....	XX28
	— Bitte spezifizieren 2.0 M - 3.3 M - 4.5 M - 6.0 M - 8.0 M			— Bitte spezifizieren 2.0 M - 3.3 M - 4.5 M - 6.0 M - 8.0 M	
4	Alu. Seitenleiste, 1 Seite.....	XX04	29	Seitenplatte (1 St.) .....	BC029
	— Bitte spezifizieren 2.0 M - 3.3 M - 4.5 M - 6.0 M - 8.0 M		30	Einspeisekasten, standard, komplett.....	BC030
4 P	Popnieten für Alu.Seitenleiste, 1 Seite.....	XX04-P	31	Handgriff für Einspeisekasten, neues Modell .....	BC031
	— Bitte spezifizieren 2.0 M - 3.3 M - 4.5 M - 6.0 M - 8.0 M		32	PVC für Einspeisekasten, komplett (grün) .....	BC032
5 L	Motorbeschlag, links.....	BC005-L	33	Gummi für Einspeisekasten, komplett (schwarz) .....	BC033
5 R	Motorbeschlag, rechts — Stromseite .....	BC005-R	34	Seiten-PVC für Einspeisekasten, 2 At. (1 r. + 1 l.), separat.....	BC034
6	Vorderer Schaber beim Motor.....	BC006	35	Hinteres-PVC für Einspeisekasten (1 St.), separat.....	BC035
7	Handgriff für Motor (1 St.) .....	BC007	36	Alu. Seitenleiste für Einspeisekasten, 64 cm, (1 St.).....	BC036
8 L	Rollenbeschlag, links .....	BC008-L	37	Alu. hintere Leiste für Einspeisekasten, 44 cm, (1 St.) .....	BC037-B
8 R	Rollenbeschlag, rechts .....	BC008-R		Alu. Seitenleiste für Gummi für Einspeisekas. , 30 cm, (1 St.) .....	BC037-I
9	Hinterer Schaber .....	BC009	38	Spannbolzen, zink, 6 x 750 mm, (1 St.).....	BC038
10 L	Endstück, links.....	BC010-L		6.0 M (6 St.), 8.0 M (12 St.)	
10 R	Endstück, rechts.....	BC010-R	39	Unterschlitzen, komplett.....	BC039
11	Gewindestangen 200 mm, Ø12, (2 St.).....	BC011		4.5 M (1 St.), 6.0 M (2 St.), 8.0 M (3 St.)	
12	Gewindestangen, 120 mm, Ø12, (2 St.).....	BC012	39 P	Separater Gleiter für Unterschlitzen.....	BC039-P
13	Leitungsschutz, PVC, schwarz.....	BC013-P		4.5 M (1 St.), 6.0 M (2 St.), 8.0 M (3 St.)	
	Leitungsschutz , Stahl, rostfrei .....	BC013-S	41	Fahrgestell, komplett .....	BC041
14	Stromkasten m. Start/Stopp, komplett, 230V.....	BC014	41 C2	Beschlag für Fahrgestell (2 St.) .....	BC041-C2
14 E	Stromkasten m. Start/Stopp — ohne elektr. Komponenten .....	BC014-E	41 W	Rad für Fahrgestell, Ø300 mm, (1 St.) .....	BC041-W
15	Stromkasten P1, komplett, 230V .....	BC015	41 WB	Bolzen und Scheibe für Rad, Ø300 mm, für 1 Rad.....	BC041-WB
15 E	Stromkasten P1 — — ohne elektr. Komponenten.....	BC015-E	42	Sicherheitsplatte am Motorende .....	BC042
16	Motorschutzschalter, Modell K3, 230V.....	BC016	43	Einspeisekasten für Schubkarre.....	BC043*
16 G	Schalter, grün, für Motorschutzschalter, K3, 230V .....	BC016-G	44	Seitenkontrolle, komplett — Unterschlitzen + 2 St. "PEHD" .....	BC044
17	Thermorelais, Modell K3, 230V .....	BC017	44 P	Gleitprofil, "PEHD", (2 St.).....	BC044-P
18	Schalter, elektronisch, neues Modell.....	BC018	55	Notausschalter, komplett .....	BC055
	Start-Schalter = BC016 + BC017 + BC018		66	Reparatursatz für PVC-band: Kleber und Härter für PVC, PVC-Flicken 100 x 100 mm (1 St.), PVC-Flicken 160 x160 mm (1 St.), PVC-Flicken Ø120 mm (1 St.), 1 m. Träger — 10 mm hoch, 1 m. PVC-Schnur.....	BC066
19 O	Betriebskondensator 25 µF.....	BC019-O			
19 S	Startkondensator 63 µF.....	BC019-S	75	Gabelstaplertaschen (2 St.).....	BC075*
20	Leitung, 3 Leiter.....	XX20	99	Alu. Gestell - m/Tabletts und Seitenleisten.....	XX99
	— Bitte spezifizieren 2.0 M - 3.3 M - 4.5 M - 6.0 M - 8.0 M			— Bitte spezifizieren 2.0 M - 3.3 M - 4.5 M - 6.0 M - 8.0 M	
20 A	Leitung, 7 Leiter.....	XX20 A			
	— Bitte spezifizieren 2.0 M - 3.3 M - 4.5 M - 6.0 M - 8.0 M				
21	Verschraubung, CE-16, m/Kunststoffmutter M20.....	BC021			
22	Gummi-Durchführung .....	BC022			

\* SONDERAUSSTATTUNG  
\*\* Bitte Explosionszeichnung sehen

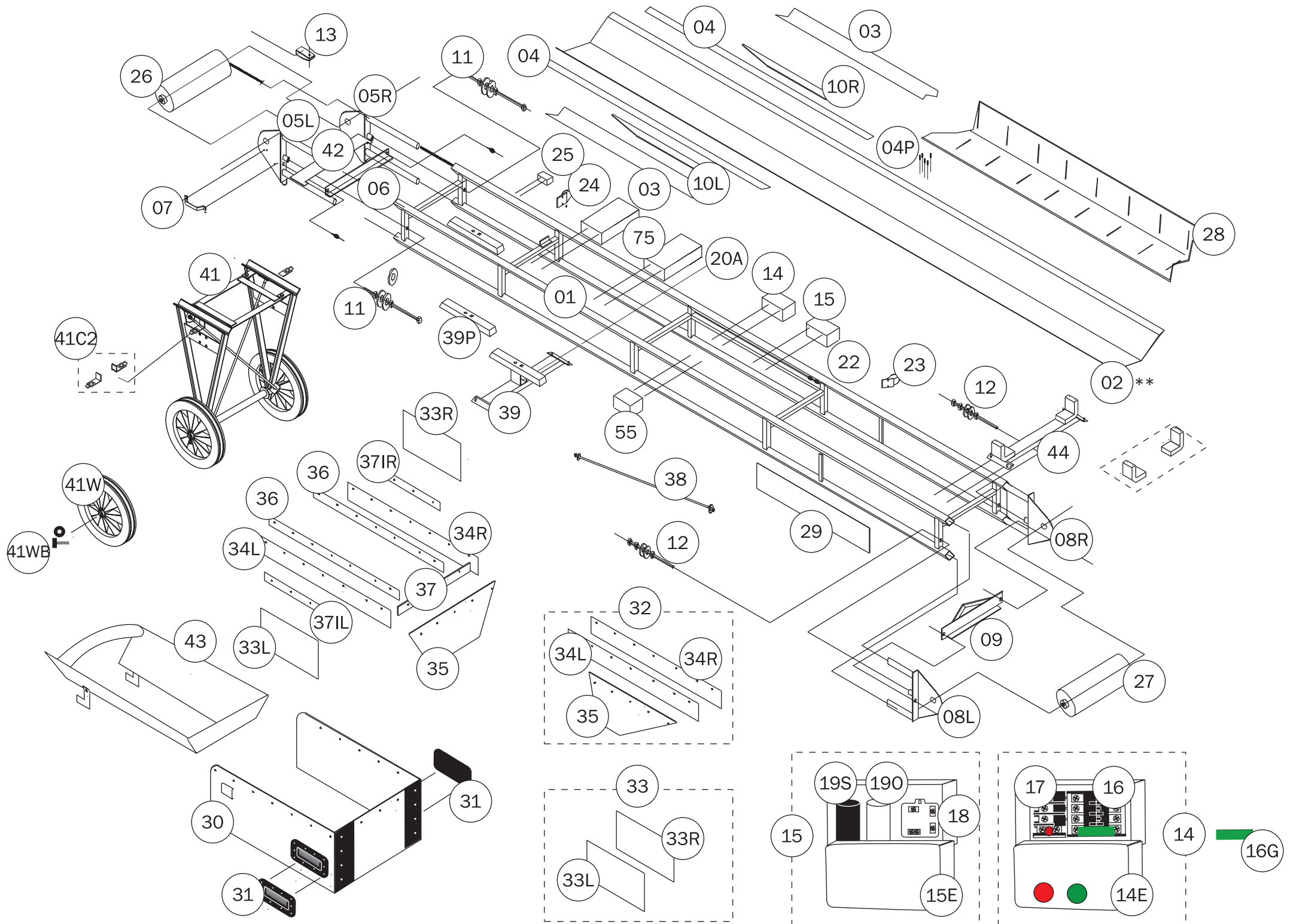

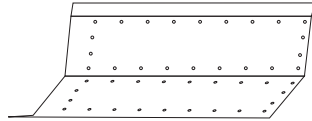
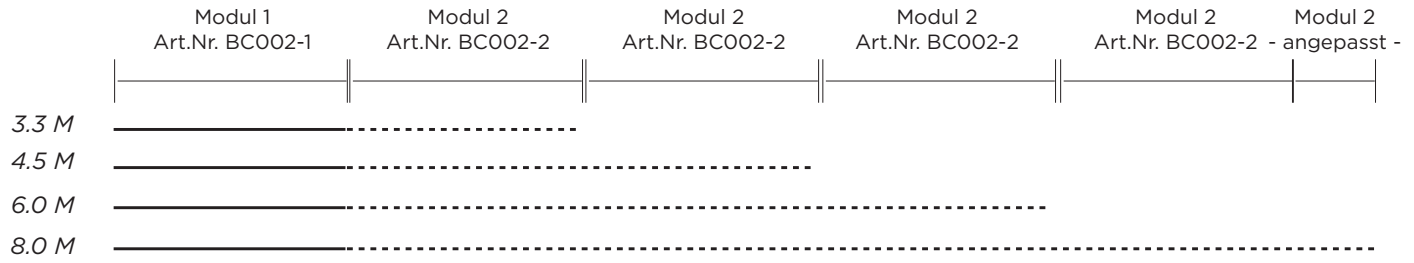

Verstärkungstablett, wahlfrei  
- von uns empfohlen -  
Art.Nr. BC002-3

