

ERSATZTEILLISTE - 300 L, 400V

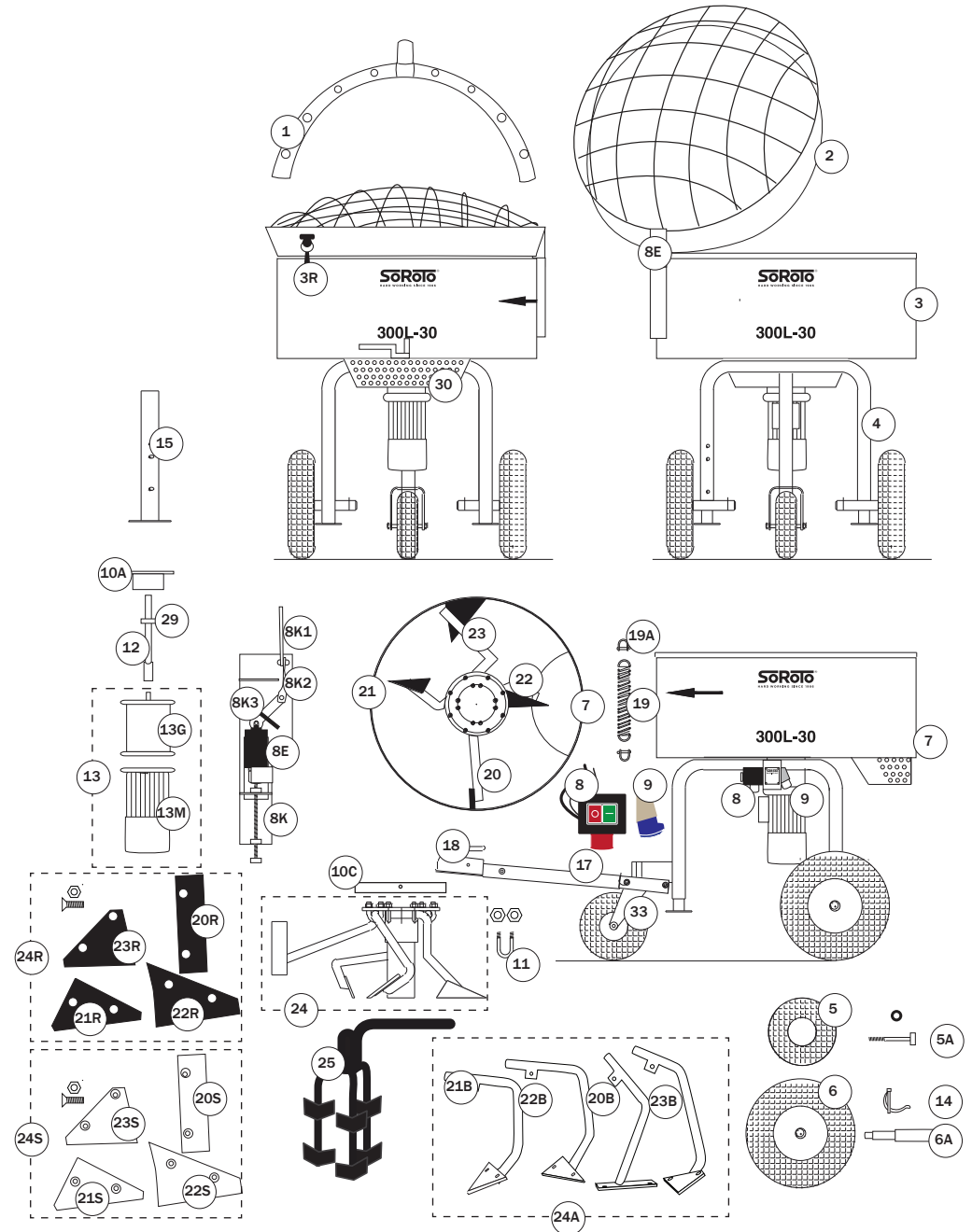

DE-09.11.18

POS.NR.	BESCHREIBUNG	ERSATZTEILNR.
1 *	Dust Controller	300.001DL
2	Gittertrichter (Beschlag 100 mm).....	300.002
3	Mischbehälter einschl. Ausgangsklappe, komplett	300.003
3 R	Gummihalterung für Gittertrichter.....	300.003R
4	Separates Gestell.....	300.004
5	Rad, 250 mm, exkl. Maschinenbolze, (1 St.).....	300.005
5 A	Maschinenbolze, 10x120 mm, für 250 mm Rad, einschl. Schr.m.....	300.005A
6	Rad, 400 mm, exkl. Bolze, (1 St.).....	300.006
6 A	Welle für 400 mm Rad, (1 St.).....	300.006A
7	Ausgangsklappe einschl. Bolze.....	300.007
8	Motorschutzschalter 9,5 Amp. m/termischem Schutzschalter O-Auslöser und Phasen-Wechselrichter	300.008
8 E	Sicherheitsschalter beim Gittertrichter.....	300.008E
8 K	Kassette für Sicherheitsschalter, komplett	300.008K
8 K1	Kassetteteil für Sicherheitsschalter, gebogener Metallteil.....	300.008K1
8 K2	Kassetteteil für Sicherheitsschalter, gewundener Metallteil.....	300.008K2
8 K3	Kassetteteil für Sicherheitsschalter, Gummistück.....	300.008K3
9	Steckdose 1 x 230V 16 Amp.	300.009
10	Kopfscheibe einsch. U-Bolze und Schr.Mutter	300.010
10 A	Kopfscheibe exkl. U-Bolze und Schr.Mutter	300.010A
11	U-Bolze m/Schr.Mutter für die Kopfscheibe, (1 St.).....	300.011
12	Ausgangswelle.....	300.012
13	Motor 3,0 kW, 30 Umdr./Min., 400V	300.013
13 G	- Getriebe <i>ohne</i> Motor	300.013G
13 M	- Motor <i>ohne</i> Getriebe	300.013M
14	Rohrsplint (1 St.) für Radwelle und Teleskopbein, Ø55mm	300.014
15	Teleskopbein (1 St.).....	300.015
17	Abschleppstange ohne Schnellkupplung.....	300.017
17 A	Stiftschraube für Abschleppstange.....	300.017A
18 *	Schnellkupplung m/kugelförmigem Kopf einschl. Bolz. & Sch.Mutter.....	300.018
19	Feder für Gittertrichter.....	300.019
19 A	D-Schäkel für Feder.....	300.019A
20	Mischarm m/Gummi, Seitenschaber	300.020
21	Mischarm m/Gummi, mittlerer Bodenschaber	300.021
22	Mischarm m/Gummi, innerer Bodenschaber	300.022
23	Mischarm m/Gummi, Seiten-Bodenschaber	300.023
24	Mischarme m/Gummi, kompletter Satz einschl. Kopfscheibe....	300.024
24 A	Mischarme m/Gummi, kompletter Satz exkl. Kopfscheibe.....	300.024A
20 B	Mischarm o/Gummi, Seitenschaber.....	300.020B
21 B	Mischarm o/Gummi, mittlerer Bodenschaber	300.021B
22 B	Mischarm o/Gummi, innerer Bodenschaber.....	300.022B
23 B	Mischarm o/Gummi, Seiten-Bodenschaber.....	300.023B
20 R	Mischschaufel, Gummi, Seitenschaber	300.020R
21 R	Mischschaufel, Gummi, mittlerer Bodenschaber	300.021R
22 R	Mischschaufel, Gummi, innerer Bodenschaber	300.022R
23 R	Mischschaufel, Gummi, Seiten-Bodenschaber	300.023R
24 R	Mischschaufeln, Gummi, kompletter Ersetzungssatz	300.024R
20 S*	Mischschaufel, Hardox Stahl, Seitenschaber.....	300.020S
21 S*	Mischschaufel, Hardox Stahl, mittlerer Bodenschaber.....	300.021S
22 S*	Mischschaufel, Hardox Stahl, innerer Bodenschaber.....	300.022S
23 S*	Mischschaufel, Hardox Stahl, Seiten-Bodenschaber	300.023S
24 S*	Mischschaufeln, Hardox Stahl, kompletter Ersetzungssatz.....	300.024S
25 *	TURBO Mischarm (für Mörtel) **	300.025
29	Lager für Ausgangswelle.....	300.029
30	Tülle / Rutsche einschl. Schr.Mutter	300.030



* SONDERAUSSTATTUNG
** Pos.Nr. 21 ausnehmen. Pos.Nr. 25 eingeschoben