

# BANDFÖRDERER, 400V, 0.55KW, 6.0-8.0 M

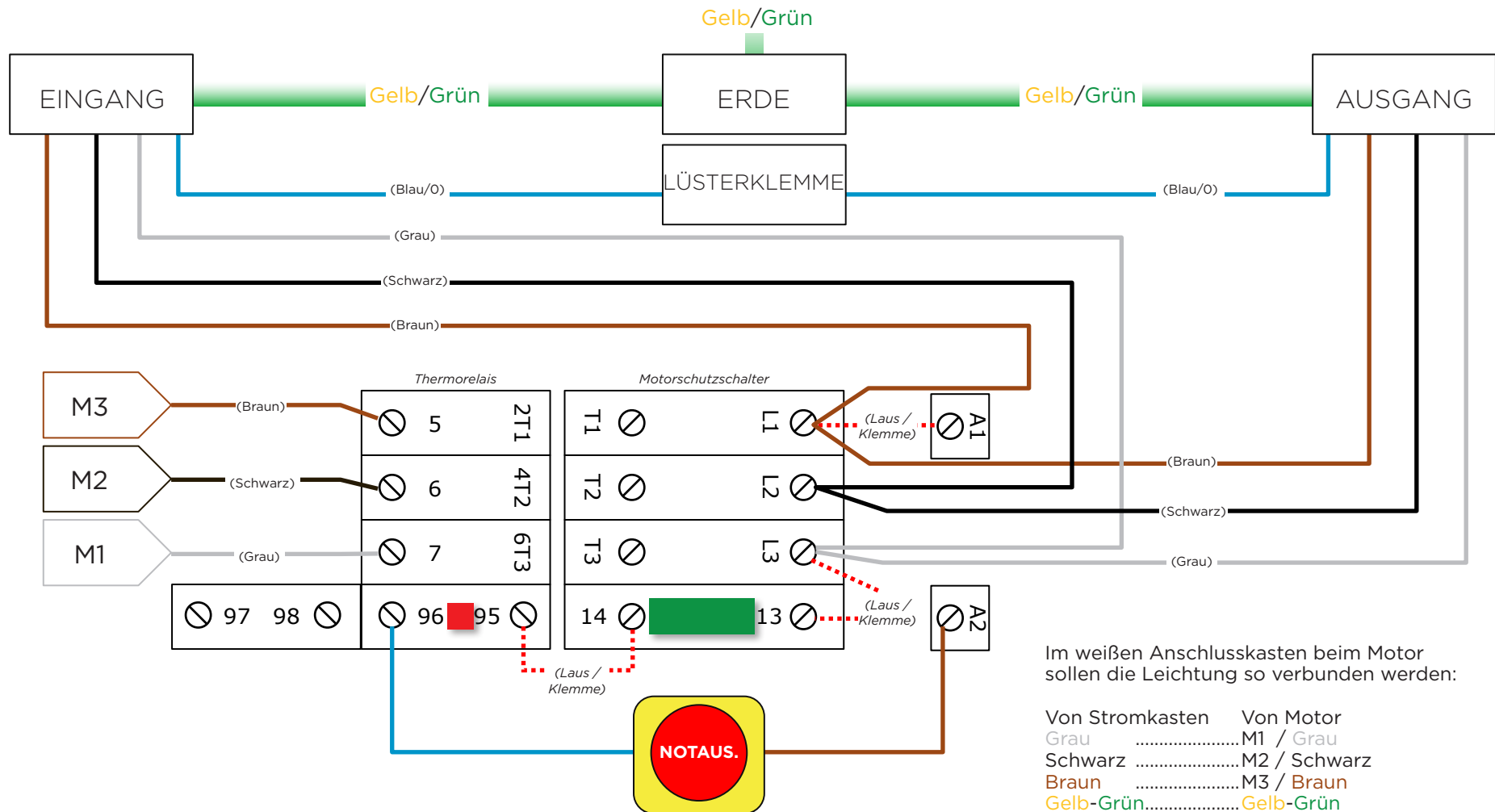

DE-30.10.18



Im weißen Anschlusskasten beim Motor sollen die Leichtung so verbunden werden:

Von Stromkasten	Von Motor
Grau .....	M1 / Grau
Schwarz .....	M2 / Schwarz
Braun .....	M3 / Braun
Gelb-Grün .....	Gelb-Grün

M4 } Zusammen in einem  
M5 } Lüsterklemme sammeln  
M6 }  
M7 (im eigene Lüsterklemme)  
M8 (im eigene Lüsterklemme)